

# SYSTEMY SOLARNE



Szeroka gama produktów, wysoka wydajność pracy, znaczne oszczędności oraz prostota obsługi: łatwo zdecydować się na nasze urządzenia.

## KOLEKTOR SOLARNY KAIROS VT 15-20



PRÓŻNIOWY KOLEKTOR SŁONECZNY DO INSTALACJI Z OBIEGIEM WYMUSZONYM O DUŻYCH PRZEPŁYWACH



LAT GWARANCJI



ŁATWOŚĆ  
INSTALACJI



WYSOKA  
ABSORBCJA



ODPORNE NA  
KOROZJĘ



SUPER TRWAŁY



-45%  
DOTACJE  
DO SYSTEMÓW  
SOLARNYCH

- WYSOKA EFEKTYWNOŚĆ - RÓWNIŻ PRZY CZĘŚCIOWYM ZACHMURZENIU
- MOŻE BYĆ INSTALOWANY POZIOMO I NA PIONOWYCH ŚCIANACH
- OPTYMALIZACJA EKSPOZYCJI POPRZECZ MOŻLIWOŚĆ OBRACANIA RUR
- OPTYMALNE PODŁĄCZENIE HYDRAULICZNE
- ŁATWY W TRANSPORCIE I MONTAŻU NA DACHU ( DOSTARCZANY W ELEMENTACH GOTOWYCH DO MONTAŻU)

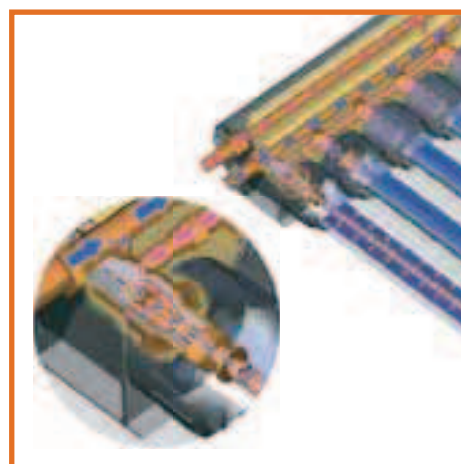

### Dane techniczne

		KAIROS VT 15	KAIROS VT 20
Waga	kg	51	68
Dopuszczalne ciśnienie robocze	bar	6	6
Objętość płynu w kolektorze	l	4,3	5,7
Współczynnik absorpcji	%	95	95
Współczynnik emisji	%	5	5
Powierzchnia kolektora	m <sup>2</sup>	1,58	2,11
Powierzchnia absorbcyjna	m <sup>2</sup>	1,50	2,00

Cennik	KAIROS VT 15B	KAIROS VT 15E	KAIROS VT 20B	KAIROS VT 20E
Kod handlowy	3021019	3021020	3021021	3021022
<b>Cena PLN netto</b>	<b>4 099,00</b>	<b>4 099,00</b>	<b>5 339,00</b>	<b>5 339,00</b>
Cena PLN brutto	5 041,77	5 041,77	6 566,97	6 566,97

Wydajność kolektora słonecznego

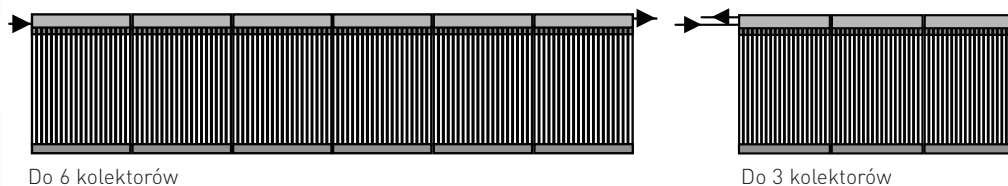
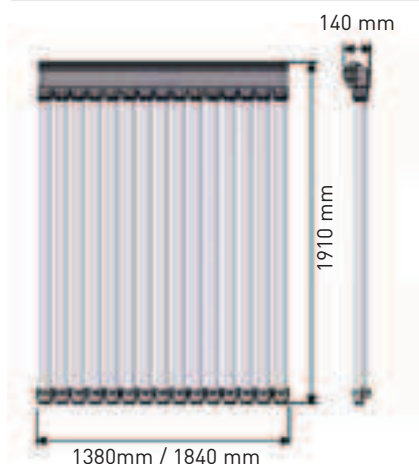
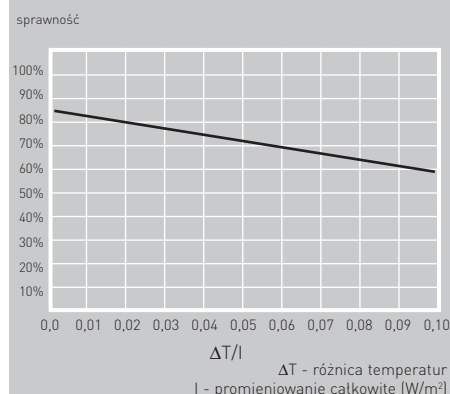

\*\* Zasada montażu:

rząd kolektorów słonecznych składa się z „n” kolektorów Kairos VT 20 B i „n-1” kolektorów Kairos VT 20 E

## KOLEKTOR SOLARNY KAIROS CF

WYSOKOSPRAWNY KOLEKTOR SŁONECZNY DO INSTALACJI  
Z OBIEGIEM WYMUSZONYM

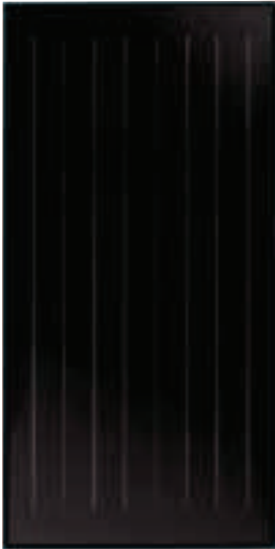

LAT GWARANCJI



ŁATWOŚĆ  
INSTALACJI



WYSOKA  
ABSORBCJA



IZOLACJA Z  
WATY SZKLANEJ



SUPER  
OSZCZĘDNY



DOTACJE  
DO SYSTEMÓW  
SOLARNYCH

- WYSOKA ABSORBCYJNOŚĆ 95% PRZEZ DŁUGIE LATA, ABSORBER POKRYTY ZWIĄZKAMI TYTANU
- OSZCZĘDNOŚĆ ENERGII DO 70%
- WYPRODUKOWANE W EUROPIE - SERRA DE CONTI (WŁOCHY)
- SPECJALNE SZKŁO SOLARNE (HARTOWANE, PRYZMATYCZNE) ANTYODBLASKOWE
- CERTYFIKOWANA SPRAWNOŚĆ ENERGETYCZNA (ENEA)
- CERTYFIKAT JAKOŚCI P-ICIM
- CERTYFIKAT SOLAR KEYMARK ZGODNE Z EN 12975-1/2:2006

*przyjazne  
dla  
środowiska*



### Dane techniczne

#### KAIROS CF

Waga	kg	37,8
Dopuszczalne ciśnienie robocze	bar	6
Średnica przyłącza kolektora	mm	18
Objętość płynu w kolektorze	l	1,02
Współczynnik absorpcji	%	95
Współczynnik emisji	%	5
Powierzchnia kolektora	m <sup>2</sup>	1,828
Powierzchnia absorbcyjna	m <sup>2</sup>	1,74

Cennik		KAIROS CF
Kod handlowy		3020008
<b>Cena PLN netto</b>		<b>1 790,00</b>
Cena PLN brutto		2 201,70

#### Wydajność kolektora solarnego

sprawność

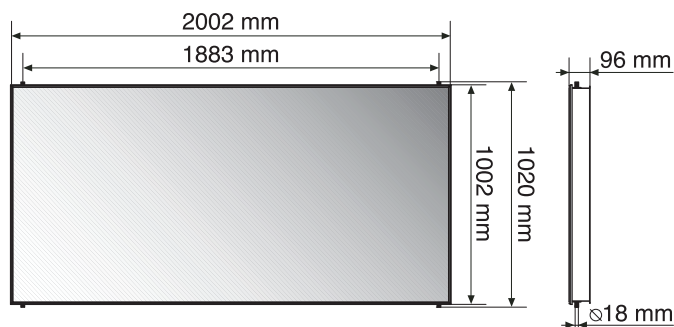
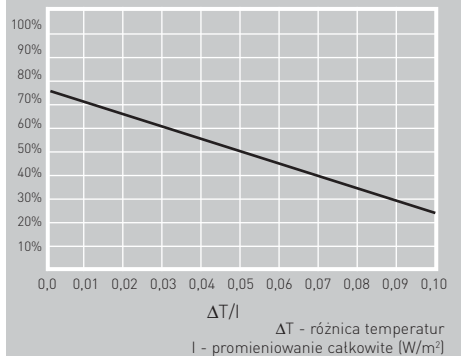

## KOLEKTOR SOLARNY KAIROS CF 2.5 SYS



WYSOKOSPRAWNY KOLEKTOR SŁONECZNY DO INSTALACJI  
Z OBIEGIEM WYMUSZONYM O DUŻYCH PRZEPIŹYWACH



- WYSOKA ABSORBECYJNOŚĆ 95% PRZEZ DŁUGIE LATA, ABSORBER POKRYTY ZWIĄZKAMI TYTANU
- RURKI MIEDZIANE O PRZEBIEGU MEANDRYCZNYM
- SPECJALNE SZKŁO SOLARNE (HARTOWANE, PRYZMATYCZNE) ANTYODBLASKOWE
- WYPRODUKOWANO W EUROPIE - SERRA DE CONTI (WŁOCHY)
- KOLEKTOR Z 4 PRZYŁĄCZAMI HYDRAULICZNYMI
- CERTYFIKOWANA SPRAWNOŚĆ ENERGETYCZNA (ENEA)
- CERTYFIKAT JAKOŚCI P-ICIM ORAZ SOLAR KEYMARK (EN 12975-1/2:2006)

*przyjazne  
dla  
środowiska*

### Dane techniczne

#### KAIROS CF 2.5 SYS

Waga	kg	49,2
Dopuszczalne ciśnienie robocze	bar	6
Średnica przyłącza kolektora	mm	18
Objętość płynu w kolektorze	l	1,28
Współczynnik absorpcji	%	95
Współczynnik emisji	%	5
Powierzchnia kolektora	m <sup>2</sup>	2,39
Powierzchnia absorbcyjna	m <sup>2</sup>	2,30

Cennik	KAIROS CF 2.5 SYS	
Kod handlowy	3020004	
<b>Cena PLN netto</b>	<b>2 390,00</b>	
Cena PLN brutto)	2 939,70	

Wydajność kolektora solarneq0

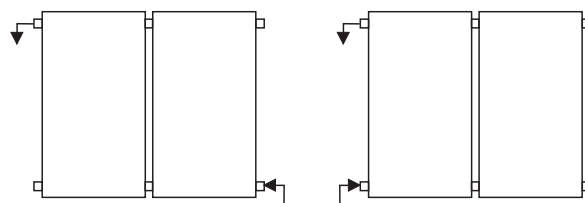
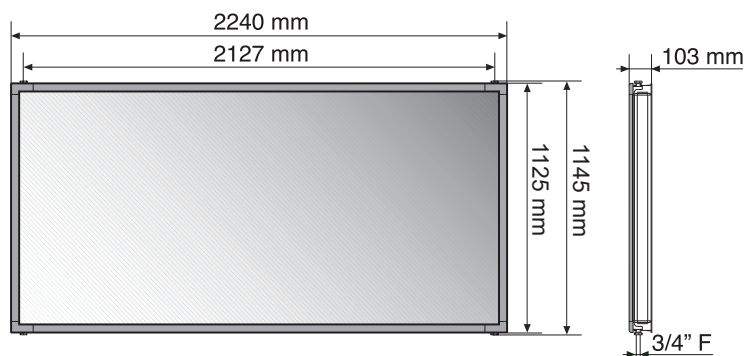
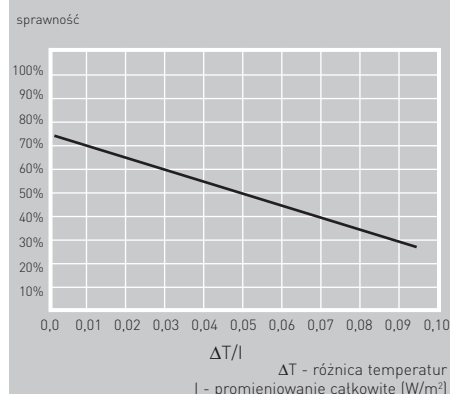

# AKCESORIA DO SYSTEMÓW SOLARNYCH

	KOD	CENA NETTO	CENA BRUTTO
CENTRALKA STEROWNICZA DO SYSTEMÓW SOLARNYCH - Działanie w trybie automatycznym lub manualnym - Podświetlany panel LCD - Graficzna prezentacja skonfigurowanego systemu - Wyświetlanie temperatur kolektora, kotła oraz zasobnika - Sondy NTC (3 szt.) - Centralka kontrolna do systemów solarnych aż do 20 kolektorów	3104047	862,92	1 061,39
GRUPA POMPOWA BAZOWA (POMPA 25-65)	3024056	1555,20	1 912,90
GRUPA POMPOWA WZMOCNIONA (POMPA 25-120)	3024059	2 146,66	2 640,39
KASKADOWA GRUPA POMPOWA DO WSPÓŁPRACY Z BAZOWĄ GRUPĄ POMPOWĄ	3024057	2 146,66	2 640,39
Solar Clip In + dwie sondy solarne + siłownik zaworu termostatycznego	3318250	514,00	632,22
Solar Clip In + dwie sondy solarne	3318348	411,00	505,53
Ręczny zawór termostatyczny Solar + sonda przylgowa CWU	3318290	256,00	314,88
Dodatkowy czujnik temperatury kolektora	3104048	85,32	104,09
Dodatkowy czujnik temperatury zasobnika	3104049	63,72	78,38
Zawór bezpieczeństwa R 1/2" 6 bar	12061101	74,52	90,91
Koncentrat płynu przeciwzamrozeniowego (5 l.)	800215	161,00	198,03
Zestaw hydrauliczny kolejnego kolektora VT	12043886	192,90	237,27
Zestaw instalacyjny sondy kolektora VT	12005749	26,46	32,55
Zestaw montażowy na dachu skośnym kolektora VT	3721048	670,54	818,06
Zestaw montażowy na dachu płaskim kolektora VT	3721047	1 338,61	1 633,10
Dodatkowy zestaw do instalacji na dachu skośnym w poziomie kolektorów VT	12023756	48,81	60,04

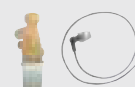
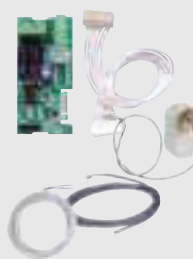
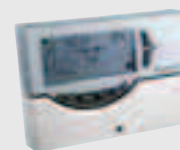

# AKCESORIA DO SYSTEMÓW SOLARNYCH

Zestaw przyłączy hydraulicznych dla 1 kolektora Kairos CF	3024017	349,00	429,27
Zestaw przyłączy hydraulicznych dla 1 kolektora Kairos CF 2.5	3024025	349,00	429,27
<hr/>			
Zestaw przyłączy hydraulicznych dla kolejnego kolektora Kairos CF	3024018	149,00	183,27
Zestaw przyłączy hydraulicznych dla kolejnego kolektora Kairos CF 2.5	3024026	199,00	244,77
<hr/>			
Zestaw montażowy na dachu 1 kolektora Kairos CF	3024014	399,00	490,77
Zestaw montażowy na dachu 1 kolektora Kairos CF 2.5 SYS	3024022	419,00	515,37
<hr/>			
Zestaw montażowy na dachu 2 kolektorów Kairos CF	3024015	499,00	613,77
Zestaw montażowy na dachu 2 kolektorów Kairos CF 2.5 SYS	3024023	549,00	675,27
<hr/>			
Zestaw montażowy na dachu dodatkowych 2 kolektorów Kairos CF	3024016	529,00	650,67
Zestaw montażowy na dachu dodatkowych 2 kolektorów Kairos CF 2.5	3024024	599,00	736,77
<hr/>			
Zestaw montażowy na ziemi/dachu płaskim 1 kolektora Kairos CF	3024011	719,00	884,37
Zestaw montażowy na ziemi/dachu płaskim 1 kolektora Kairos CF 2.5	3024019	719,00	884,37
<hr/>			
Zestaw montażowy na ziemi/dachu płaskim 2 kolektorów Kairos CF	3024012	1 018,00	1 252,14
Zestaw montażowy na ziemi/dachu płaskim 2 kolektorów Kairos CF 2.5	3024020	1 018,00	1 252,14
<hr/>			
Zestaw montażowy na ziemi/dachu płaskim dodatkowych 2 kolektorów Kairos CF	3024013	1 018,00	1 252,14
Zestaw montażowy na ziemi/dachu płaskim dodatkowych 2 kolektorów Kairos CF 2.5	3024021	1 132,00	1 392,36
<hr/>			
Naczynie wyrównawcze do instalacji solarnej poj. 18 l	4448666440	349,00	429,27
Naczynie wyrównawcze do instalacji solarnej poj. 25 l	4448666451	429,00	527,67
Naczynie wyrównawcze do instalacji solarnej poj. 35 l	12002737	449,00	552,27
<hr/>			
Zasobnik BC1S 300 litrów, z pojedynczą wężownicą	3070257	2 445,96	3 008,53
Zasobnik BC1S 450 litrów, z pojedynczą wężownicą	3070258	4 171,80	5 131,31
<hr/>			
Zasobnik BC2S 200 litrów, z podwójną wężownicą do systemów solarnych	3070259	2 490,00	3 062,70
Zasobnik BC2S 300 litrów, z podwójną wężownicą do systemów solarnych	3070260	3 231,82	3 975,14
Zasobnik BC2S 450 litrów, z podwójną wężownicą do systemów solarnych	3070261	4 490,00	5 522,70
<hr/>			
ABONDANCE 1000 bufor CWU o pojemności 1000 l.	3080243	7 435,80	9 146,03
<hr/>			
BAC 1S 1000 - zasobnik CWU z jedną wężownicą	3507034	9 577,80	11 780,69

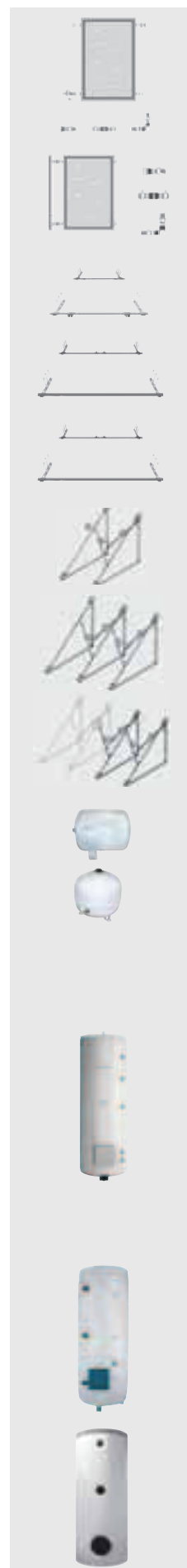

SOLAR KAIROS II + BC2S  
SOLAR KAIROS II + ACS



2 KOLEKTORY SOLARNE, ZASOBNIK, CENTRALKA, ZESTAW HYDRAULICZNY

2 KOLEKTORY SOLARNE, ZASOBNIK Z ZINTEGROWANĄ GRUPĄ POMPOWĄ I CENTRALKĄ



LAT GWARANCJI



ŁATWOŚĆ INSTALACJI



WYSOKA ABSORBCJA



IZOLACJA Z WATY SZKLANEJ



ŁATWA INSTALACJA



ODPORNE NA KORYZJĘ



SUPER TRWAŁY

*eleganckie  
i funkcjonalne*

- ZINTEGROWANY SYSTEM (MODEL Z ZASOBNIKIEM ACS)
- ŁATWOŚĆ ZARZĄDZANIA INSTALACJĄ POPRZECZ GRAFICZNY WYŚWIETLACZ LCD



## ELEMENTY SKŁADOWE PAKIETU

Nazwa pakietu	kod	Kolektor KAIROS CF 2.0 3020008	Zestaw przyłączeniowy 3024017	Zestaw przyłączeniowy dla kolejnego kolektora 3024018	Zestaw montaż. na dach 2 kol. 3024015	Zasobnik BC 2 S - 300 lt. 3070260	Centralka sterownicza 3104047	Grupa pompowa 3024056	Solarne naczynie przeponowe 18l 4448666440	Koncentrat płynu przeciwzamrozeniowego 5l 800215	Zasobnik ACS 300 3070207
SOLAR KAIROS II + BC 2 S	ZNKAIRO300T2	2	1	1	1	1	1	1	1	2	
SOLAR KAIROS II + ACS	ZNKAIROACST2	2	1	1	1					2	1

Cennik

Kod handlowy

ZNKAIRO300T2

ZNKAIROACST2

**Cena PLN netto**

**9 449,00**

**9 638,00**

Cena PLN brutto

11 622,27

11 854,74

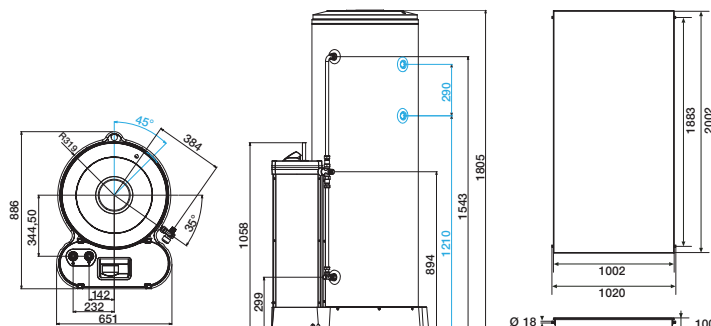

SOLAR KAIROS III + BC2S  
SOLAR KAIROS III + ACS

3 KOLEKTORY SOLARNE, ZASOBNIK, CENTRALKA, ZESTAW HYDRAULICZNY

3 KOLEKTORY SOLARNE, ZASOBNIK Z ZINTEGROWANĄ GRUPĄ POMPOWĄ I CENTRALKĄ



LAT GWARANCJI



ŁATWOŚĆ INSTALACJI



WYSOKA ABSORBCJA



IZOLACJA Z WATY SZKLANEJ



ŁATWA INSTALACJA



ODPORNE NA KOROZJĘ



SUPER TRWAŁY



*komfort i wydajność*

- ZINTEGROWANY SYSTEM (MODEL Z ZASOBNIKIEM ACS)
- ŁATWOŚĆ ZARZĄDZANIA INSTALACJĄ POPRZECZ GRAFICZNY WYŚWIETLACZ LCD



## ELEMENTY SKŁADOWE PAKIETU

Nazwa pakietu	kod	Kolektor KAIROS CF 2.0 3020008	Zestaw przyłączeniowy 3024017	Zestaw przyłączeniowy dla kolejnego kolektora 3024018	Zestaw montażowy na dach 1 kol. 3024014	Zestaw montażowy na dach dodatkowych 2 kolektorów 3024016	Zasobnik BC 2 S - 300 lt. 3070260	Centralka sterownicza 3104047	Grupa pompowa 3024056	Solarne naczynie przeponowe 18l 4448666440	Koncentrat płynu przeciwzamrozeniowego 5l 800215	Zasobnik ACS 300 3070207
SOLAR KAIROS III + BC 2 S	ZNKAIRO300T3	3	1	2	1	1	1	1	1	1	2	
SOLAR KAIROS III + ACS	ZNKAIROACST3	3	1	2	1	1					2	1

Cennik

Kod handlowy

ZNKAIRO300T3

ZNKAIROACST3

**Cena PLN netto**

**11 239,00**

**11 464,00**

Cena PLN brutto

13 823,97

14 100,72

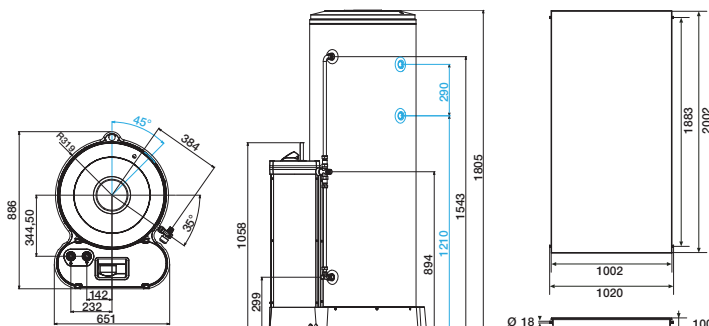

SOLAR KAIROS II PREMIUM + BC2S  
SOLAR KAIROS II PREMIUM + ACS

2 KOLEKTORY SOLARNE, KOCIOŁ KONDENSACYJNY, ZASOBNIK,  
CENTRALKA, ZESTAW HYDRAULICZNY

2 KOLEKTORY SOLARNE, KOCIOŁ KONDENSACYJNY, ZASOBNIK  
Z ZINTEGROWANĄ GRUPĄ POMPOWĄ



LAT GWARANCJI



ŁATWOŚĆ  
INSTALACJI



WYSOKA  
ABSORBCJA



IZOLACJA Z  
WATY SZKLANEJ



ŁATWA  
INSTALACJA



ODPORNE NA  
KOROZJĘ



SUPER TRWAŁY

*eleganckie  
i funkcjonalne*

- ZINTEGROWANY SYSTEM (MODEL Z ZASOBNIKIEM ACS)
- ŁATWOŚĆ ZARZĄDZANIA INSTALACJĄ POPRZECZ GRAFICZNY WYŚWIETLACZ LCD

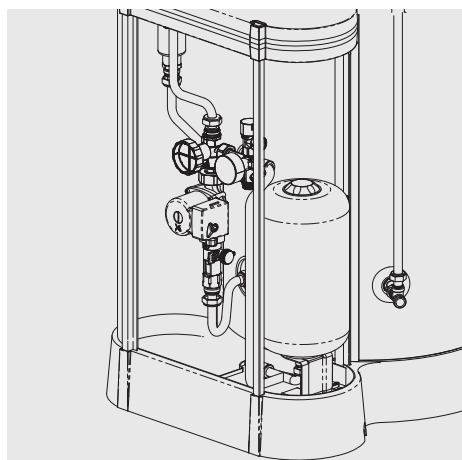

## ELEMENTY SKŁADOWE PAKIETU

Nazwa pakietu		kod	Kolektor KAIROS CF 2.0 3020008	Genus Premium System 24 NG 3300329	Zestaw przyłączeniowy 3024017	Zestaw przyłączeniowy dla kolejnego kolektora 3024018	Zestaw montaż. na dach 2 kol 3024015	Zasobnik BC 2 S - 300 lt. 3070260	Solar CLIP IN + sondy solarne 3318348	Grupa pompowa 3024056	Solarne naczynie przeponowe 18l 4448666440	Koncentrat płynu przeciwzam- rozeniowego 5l 800215	Zasobnik ACS 300 3070212
SOLAR KAIROS II PREMIUM + BC2S	ZNKAIROPRET2	2	1	1	1	1	1	1	1	1	1	2	
SOLAR KAIROS II PREMIUM + ACS	ZNKACSOPRET2	2	1	1	1	1	1		1			2	1
Cennik													
Kod handlowy			ZNKAIROPRET2					ZNKACSOPRET2					
<b>Cena PLN netto</b>			<b>15 219,00</b>					<b>15 525,00</b>					
Cena PLN brutto			18 719,37					19 095,75					

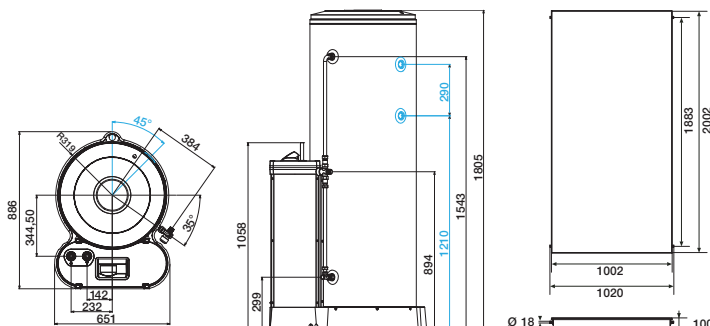

SOLAR KAIROS III PREMIUM +BC2S  
SOLAR KAIROS III PREMIUM + ACS

3 KOLEKTORY SOLARNE, KOCIOŁ KONDENSACYJNY, ZASOBNIK, CENTRALKA, ZESTAW HYDRAULICZNY

3 KOLEKTORY SOLARNE, KOCIOŁ KONDENSACYJNY, ZASOBNIK Z ZINTEGROWANĄ GRUPĄ POMPOWĄ



LAT GWARANCJI



ŁATWOŚĆ INSTALACJI



WYSOKA ABSORBCJA



IZOLACJA Z WATY SZKLANEJ



ŁATWA INSTALACJA



ODPORNE NA KOROZJĘ



SUPER TRWAŁY

## komfort i wydajność

- ZINTEGROWANY SYSTEM (MODEL Z ZASOBNIKIEM ACS)
- ŁATWOŚĆ ZARZĄDZANIA INSTALACJĄ POPRZECZ GRAFICZNY WYŚWIETLACZ LCD

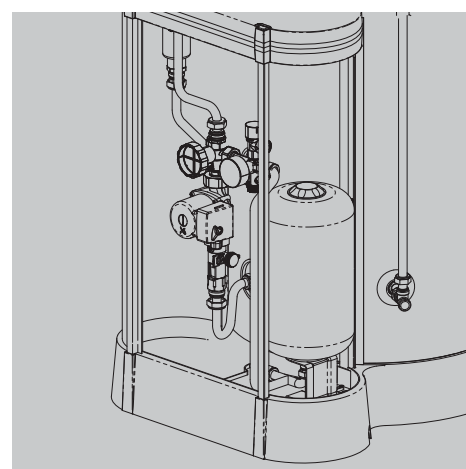

## ELEMENTY SKŁADOWE PAKIETU

Nazwa pakietu	kod	Kolektor KAIROS CF 2.0 3020008	Genus Premium System 24 NG 3300329	Zestaw przyłączeniowy 3024017	Zestaw przyłączeniowy dla kolejnego kolektora 3024018	Zestaw montażowy na dach 1 kol. 3024014	Zestaw montażowy na dach dodatkowych 2 kolektorów 3024016	Zasobnik BC 2 S - 300 lt. 3070260	Solar CLIP IN + sondy solarne 3318348	Grupa pompowa 3024056	Solarne naczynie przeponowe 18l 4448666440	Koncentrat płynu przeciwzamrozeniowego 5l 800215	Zasobnik ACS 300 3070212
SOLAR KAIROS III PREMIUM + BC2S	ZNKAIROPRET3	3	1	1	2	1	1	1	1	1	1	2	
SOLAR KAIROS III PREMIUM + ACS	ZNKACSOPRET3	3	1	1	2	1	1		1			2	1

Cennik

Kod handlowy

ZNKAIROPRET3

ZNKACSOPRET3

**Cena PLN netto**

**16 989,00**

**17 329,00**

Cena PLN brutto

20 896,47

21 314,67

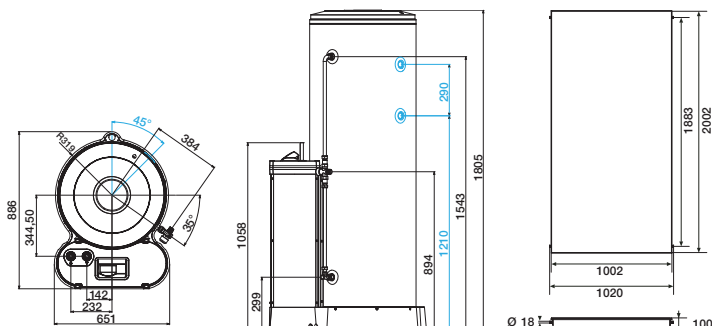

SOLAR KAIROS 15 VT + BC2S  
SOLAR KAIROS 15 VT + ACS



2 KOLEKTORY PRÓŻNIOWE, ZASOBNIK, CENTRALKA, ZESTAW HYDRAULICZNY

2 KOLEKTORY PRÓŻNIOWE, ZASOBNIK Z ZINTEGROWANĄ GRUPĄ POMPOWĄ I CENTRALKĄ



LAT GWARANCJI



ŁATWOŚĆ INSTALACJI



WYSOKA ABSORBCJA



IZOLACJA Z WATY SZKLANEJ



ŁATWA INSTALACJA



ODPORNE NA KOROZJĘ



SUPER TRWAŁY

## wysoka efektywność

- 2 KOLEKTORY PRÓŻNIOWE
- ZINTEGROWANY SYSTEM (MODEL Z ZASOBNIKIEM ACS)
- ŁATWOŚĆ ZARZĄDZANIA INSTALACJĄ POPRZECZ GRAFICZNY WYŚWIETLACZ LCD



## ELEMENTY SKŁADOWE PAKIETU

Nazwa pakietu	kod	Kolektor próżniowy Kairos 15 VT B 3021019	Kolektor próżniowy Kairos 15 VT E 3021020	Zestaw montażowy na dach skośny dla 1 kolektora 3721048	Zestaw hydrauliczny kolejnego kolektora 12043886	Zestaw montażowy sondy kolektora 12005749	Zasobnik BC 2 S - 300 lt. 3070260	Centralka sterownicza 3104047	Grupa pompowa 3024056	Solarne naczynie przeponowe 18l 444866440	Koncentrat płynu przeciwzamrozeniowego 5l 800215	Zasobnik ACS 300 3070207
SOLAR KAIROS 15 VT + BC2S	ZNKAIROVT20B	1	1	2	1	1	1	1	1	1	2	
SOLAR KAIROS 15 VT + ACS	ZNKACSOVT20B	1	1	2	1	1					2	1

Cennik

Kod handlowy

ZNKAIROVT20B

ZNKACSOVT20B

**Cena PLN netto**

**13 490,00**

**13 759,00**

Cena PLN brutto

16 592,70

16 923,57

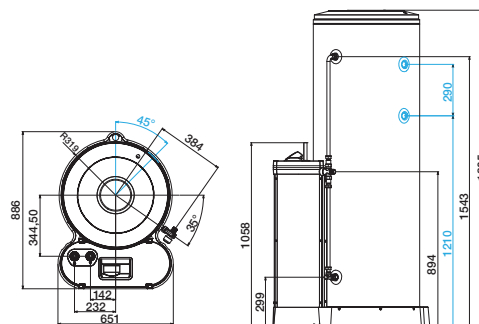

SOLAR KAIROS 15 VT + GENUS PREMIUM FS SOLAR 25

2 KOLEKTORY PRÓŻNIOWE, KONDENSACYJNY KOCIOŁ GAZOWY Z ZINTEGROWANYM SOLARNYM ZASOBNIKIEM WARSTWOWYM O POJEMNOŚCI 180L., ZESTAW HYDRAULICZNY SOLAR SATELITE



- 5**  
LAT GWARANCJI
- ŁATWOŚĆ INSTALACJI
- WYSOKA ABSORBCJA
- IZOLACJA Z WATY SZKLANEJ
- ŁATWA INSTALACJA
- ODPORNE NA KOROZJĘ
- SUPER TRWAŁY

## Łatwość instalacji

- 2 KOLEKTORY PRÓŻNIOWE
- ZINTEGROWANY ZASOBNIK SOLARNY
- WBUDOWANY SYSTEM ZARZĄDZANIA POŁĄCZONY Z „SOLAR SATELITE” UMOŻLIWIA PEŁNĄ KONTROLĘ NAD SYSTEMEM SOLARNYM



ELEMENTY SKŁADOWE PAKIETU		Kocioł Genus Premium FS Solar 25 kW 3124525	Kolektor próżniowy Kairos 15 VT B 3021019	Kolektor próżniowy Kairos 15 VT E 3021020	Zestaw montażowy na dach skośny dla 1 kolektora 3721048	Zestaw hydrauliczny kolejnego kolektora 12043886	Zestaw montażowy sondy kolektora 12005749	Hydrauliczny zestaw Solarny Satellite 3138249	Koncentrat płynu przeciwzamrozeniowego 5l 800215
Nazwa pakietu	kod								
SOLAR KAIROS 15 VT + GENUS PREMIUM FS SOLAR 25	ZNKAIROVT20G	1	1	1	2	1	1	1	2
Cennik									
Kod handlowy						ZNKAIROVT20G			
<b>Cena PLN netto</b>						<b>21 264,00</b>			
Cena PLN brutto						26 154,72			

